

# Elektromos szeletelő

Használati útmutató

HU



**SENCOR®**

SFS 4050SS

A készülék első bekapcsolása előtt olvassa el a használati útmutatót, akkor is, ha hasonló készülékek használatát már ismeri. A készüléket a jelen használati útmutatóban leírtak szerint használja. A használati útmutatót őrizze meg, később is szüksége lehet rá.

Javasoljuk, hogy legalább a jótállási idő végéig őrizze meg az eredeti csomagolást, a csomagolóanyagot, a pénztári bizonylatot és a garancialevelet. Szállítás esetén a készüléket csomagolja vissza a gyártó eredeti dobozába.

HU-1

## TARTALOM

FONTOS BIZTONSÁGI UTASÍTÁSOK . . . . .	3
AZ ELEKTROMOS SZELETELŐ RÉSZEI . . . . .	5
AZ ELSŐ HASZNÁLATBA VÉTEL ELŐTT . . . . .	5
AZ ELEKTROMOS SZELETELŐ ÖSSZEÁLLÍTÁSA . . . . .	6
AZ ELEKTROMOS SZELETELŐ HASZNÁLATA . . . . .	6
TISZTÍTÁS ÉS KARBANTARTÁS . . . . .	7
TÁROLÁS . . . . .	7
MŰSZAKI ADATOK . . . . .	8
A HASZNÁLT CSOMAGOLÓANYAGOKRA VONATKOZÓ UTASÍTÁSOK ÉS TÁJÉKOZTATÓ . . . . .	8
AZ ELHASZNÁLÓDOTT ELEKTROMOS ÉS ELEKTRONIKUS BERENDEZÉSEK MEGSEMISÍTÉSE . . . . .	8

## FONTOS BIZTONSÁGI UTASÍTÁSOK

- A készülék nem játék, a készüléket gyerekek nem használhatják. A készüléket és a hálózati vezetékét tartsa távol a gyerekektől.
- A készüléket idős, testi és szellemi fogyatékos személyek, illetve a készülék használatát nem ismerő és hasonló készülék üzemeltetéseinek a tapasztalataival nem rendelkező személyek csak a készülék használati útmutatóját ismerő és a készülék használatáért felelősséget vállaló személy felügyelete mellett használhatják.

## FONTOS BIZTONSÁGI UTASÍTÁSOK

### OLVASSA EL FIGYELMESEN ÉS A KÉSŐBBI FELHASZNÁLÁSOKHOZ IS ŐRIZZE MEG!

- A készüléket csak a típuscímkén feltüntetett tápfeszültség értékeivel megegyező elektromos hálózathoz szabad csatlakoztatni!
  - Ne használjon olyan tartozékot, amit nem a készülékhez kapott, illetve amit a gyártó nem ajánl a készülékhez.
  - A készülék kizárólag csak háztartásokban használható.
  - A készüléket ne használja ipari környezetben vagy szabadban!
  - A készüléket ne helyezze le ablakpárkányra, illetve nem stabil felületre. A készüléket csak tiszta, száraz, stabil és egyenes felületre helyezze le.
  - A készüléket ne tegye forró helyre (nyílt láng vagy más hőforrások közelébe).
  - Ügyeljen arra, hogy a hálózati vezeték csatlakozódugóját ne érje víz vagy nedvesség.
  - A készülék motoros egységét vízbe vagy más folyadékba mártani, vagy folyóvíz alatt elmosni tilos!
- A szeletelő géppel fagyasztott, csontos, magvas élelmiszereket, vagy alumínium és műanyag fóliába csomagolt élelmiszereket, illetve száraz péksüteményt, kenyeret szeletelni tilos.
- Minden használatba vétel előtt ellenőrizze le a szeletelő tárcsa megfelelő rögzítését.
  - Az élelmiszer adagolásához kizárólag csak a kocsit, kisebb élelmiszerdarabok esetén a nyomólapot használja.
  - A forgó szeletelő tárcsát megérinteni tilos!
  - Ha az élelmiszer rátapad a szeletelő tárcsára, akkor használja a műanyag lehúzó lapátot. A tisztítás megkezdése előtt a készüléket kapcsolja le és a hálózati vezetékét húzza ki a fali aljzatból.
  - A szeletelő tárcsa és a szeletelés vastagságát beállító lap közé semmilyen tárgyat (pl. kést, villát stb.) sem szabad bedugni.
  - A szeletelt élelmiszer elvétele előtt várja meg a szeletelő tárcsa teljes lefékezésedését.
  - A folyamatos üzemeltetés maximális ideje 10 perc. 10 perc üzemeltetés után a készüléket legalább 15 percig ne használja.
  - A készülék tisztítása, szét- és összeszerelése valamint áthelyezése előtt, illetve ha a készüléket hosszabb ideig nem kívánja használni, vagy azt felügyelet nélkül hagyja, akkor kapcsolja le a készüléket és a hálózati vezetékét húzza ki az elektromos aljzatból.
  - A hálózati vezetékét a vezetéknél megfogva nem szabad a fali aljzatból kihúzni. A hálózati vezeték vagy a fali aljzat megsérülhet. Ehhez a művelethez a vezeték csatlakozódugóját fogja meg.
  - A készülék használata során ügyeljen arra, hogy a szeletelő tárcsa ne okozzon vágási sérülést.
  - A sérült hálózati vezetékét csak szakszerviz, vagy villanyszerelő szakember cserélheti ki. Ha a készülék hálózati vezetéke vagy csatlakozódugója sérült, akkor a készüléket ne használja.
  - Ne próbálja megjavítani a meghibásodott készüléket, illetve azon ne hajtson végre átalakításokat, ellenkező esetben áramütés érheti. A készülék minden javítását vagy beállítását bizza a legközelebbi márkaszervizre. A készülék megbontása vagy szakszerűtlen javítása esetén a garancia érvényét veszti.

# Elektromos szeletelő

SFS 4050SS

PH

## AZ ELEKTROMOS SZELETELŐ RÉSZEI

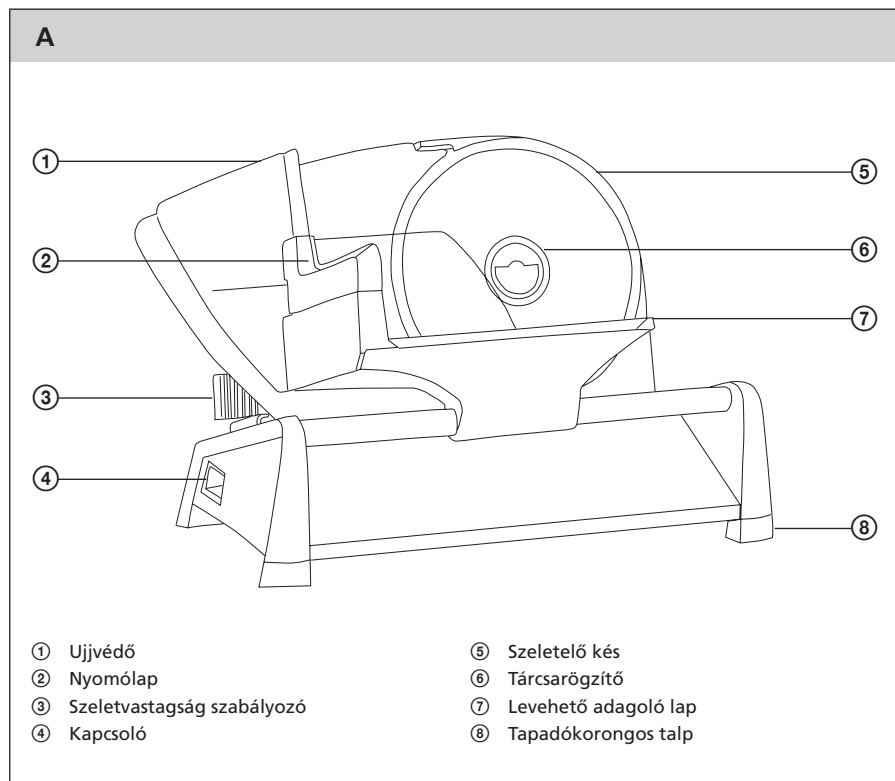

## AZ ELSŐ HASZNÁLATBA VÉTEL ELŐTT

- 1) A készüléket és a tartozékait vegye ki a csomagolásból.
- 2) Az élelmiszerekkel közvetlenül kapcsolatba kerülő tartozékokat (kiszereelt szeletelő tárcsa A⑤, adagoló lap A⑦, nyomólap A② és ujjvédő A①), mosogatószeres meleg vízben mosogassa el. Majd a tartozékokat tiszta vízzel öblítse le és szárítsa meg (vagy finom konyharuhával törölje szárazra).



### Figyelmeztetés!

A készülék használata során ügyeljen arra, hogy a szeletelő tárcsa A⑤ ne okozzon vágási sérülést.

## AZ ELEKTROMOS SZELETELŐ ÖSSZEÁLLÍTÁSA

- 1) A szeletelőt vízszintes és sima, valamint száraz felületre helyezze le (pl. a konyhabútor munkalapjára).
- 2) A szeletelő tárcsát A⑤ rögzítse a motor tengelyéhez a tárcsarögzítővel A⑥, az óramutató járásával ellenkező irányba ütközésig történő elforgatásával.



### Figyelmeztetés!

A szeletelő tárcsát mozgítás közben a tárcsarögzítőnél A⑥ fogja meg. Az élet ne érintse meg, mert vágási sérülést okozhat!

- 3) A szeletvastagság szabályozóval A③ állítsa be az adagoló lap A⑦ távolságát 0 mm-re. Az ujjvédőt A① rögzítse az adagoló laphoz A⑦. Az adagoló lapot A⑦ helyezze a kihajtható kocsira.

## AZ ELEKTROMOS SZELETELŐ HASZNÁLATA

- 1) A szeletvastagság szabályozóval A③ állítsa be az adagoló lap távolságát a szeletelés vastagsági méretére.
- 2) A hálózati vezeték csatlakoztassa a fali aljzathoz.



### Figyelmeztetés!

A hálózati vezeték csatlakoztatása előtt ellenőrizze le, hogy a szeletelő tárcsa A⑤, megfelelően rögzítve van-e a motor tengelyére.

- 3) A szeletelő élélmiszert helyezze az adagoló lapra A② és a szeletvastagság szabályozó lap közé.
- 4) A bal keze hüvelykujjával kapcsolja be a kapcsolót A④. A motor bekapcsol és a szeletelő tárcsa A⑤ forogni kezd. A jobb keze hüvelykujját nyomja neki az ujjvédőnek A①, a többi ujjával az nyomólappal A② az élélmiszert nyomja a szeletelő tárcsa A⑤ felé. A helyes kéztartást és fogást a B. ábra mutatja.

B

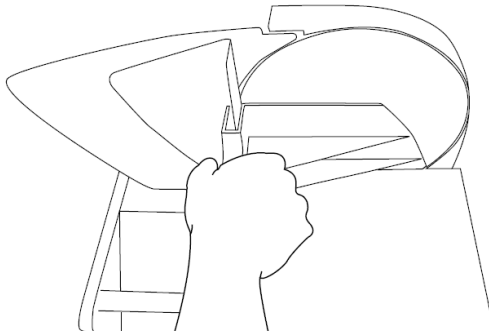



## Megjegyzés

Ha az élelmiszer rátapad a szeletelő tárcsára A⑤, , akkor szeletelőt kapcsolja le és használja a műanyag lehúzó lapátot a szeletelő tárcsa A⑤ megtisztításához. A tisztítás megkezdése előtt a szeletelő készüléket mindig kapcsolja le és a hálózati vezetékét húzza ki a fali aljzatból.

Sajtok szeletelése előtt a szeletelő tárcsát A⑤ kissé nedvesítse be.

Bizonyos élelmiszerek a műanyag alkatrészekben elszíneződéseket okozhatnak. Ez azonban nincs hatással a szeletelő megfelelő működésére.

- 5) A szeletelőt a kapcsolóval A④ kapcsolja ki.
- 6) A szeletelt élelmiszer vagy az alapanyag elvétele előtt mindig várja meg a szeletelő tárcsa A⑤ teljes lefékezését.
- 7) A szeletelés befejezése után a hálózati vezetékét a fali aljzatból húzza ki.

## TISZTÍTÁS ÉS KARBANTARTÁS

- A tisztítás megkezdése előtt a készüléket mindig kapcsolja le és a hálózati vezetékét húzza ki a fali aljzatból. A szeletvastagság szabályozót A③ állítsa be 0 mm-re.
- Minden használat után távolítsa el a készülékről az élelmiszer maradványokat. Az élelmiszerekkel közvetlenül kapcsolatba kerülő alkatrészeket mosogatószeres vízbe mártott és jól kicsavart ruhával törölje meg, majd szárítsa meg.
- Az alaposabb tisztításhoz a nyomólapot A②, az adagoló lapot A⑦ és a szeletelő tárcsát A⑤ vegye le a készülékről. Ezeket a tartozékot mosogatószeres vízben alaposan mosogassa el, majd tiszta vízzel öblítse le és szárítsa meg.



## Megjegyzés

A szeletelő tárcsa A⑤ levételéhez a tárcsarögzítőt A⑥ az óramutató járásával azonos irányba forgassa el.



## Figyelmeztetés!

A szeletelő tárcsát A⑤ óvatosan fogja meg. Az élet ne érintse meg, mert vágási sérülést okozhat!

- A készüléket "Az elektromos szeletelő összeállítása" fejezetben leírtak szerint állítsa össze.
- A motoros egység külső burkolatát száraz ruhával törölje meg.
- A tisztításhoz szerves oldószereket, higítókat vagy karcoló és agresszív anyagokat használni tilos.

## TÁROLÁS

- A készüléket használaton kívül száraz és tiszta helyen, gyerekektől elzárva tárolja.

**MŰSZAKI ADATOK**

Névleges feszültség.....	220–240 V
Névleges frekvencia.....	50/60 Hz
Névleges teljesítményfelvétel.....	150 W
Érintésvédelmi osztály.....	II
Zajsztint.....	85 dB(A)

A készülék deklarált zajsztintje 85 dB(A), ami "A" akusztikus teljesítménynek felel meg, 1 pW akusztikus teljesítményt figyelembe véve.

**A műszaki adatok magyarázata**

Áramütés elleni védelem:

II. osztály. A felhasználó áramütés elleni védelméről kettős szigetelés gondoskodik.

A szöveg és a műszaki paraméterek megváltoztatásának a joga fenntartva.

**A HASZNÁLT CSOMAGOLÓANYAGOKRA VONATKOZÓ UTASÍTÁSOK ÉS TÁJÉKOZTATÓ**

A használt csomagolóanyagot az önkormányzat által kijelölt hulladékgyűjtő helyen adja le.

**AZ ELHASZNÁLÓDOTT ELEKTROMOS ÉS ELEKTRONIKUS BERENDEZÉSEK MEGSEMISÍTÉSE**

Ez a jel a terméken vagy a kísérő dokumentációban arra hívja fel a figyelmét, hogy az elektromos vagy elektronikus termék nem dobható a háztartási hulladék közé. A megfelelő ártalmatlanításhoz és újrafelhasználáshoz a terméket kijelölt gyűjtőhelyen adja le. A fentiek alternatívájaként az EU országokban, illetve más európai országokban, hasonló termék vásárlása esetén az elhasználandó termék az üzletben is leadható. A termék megfelelő módon történő ártalmatlanításával Ön is segíti megőrizni az értékes természeti erőforrásokat, és hozzájárul a nem megfelelő hulladék-megsemmisítés által okozott esetleges negatív környezeti és egészségügyi hatások megelőzéséhez. A további részletekről a helyi önkormányzati hivatal vagy a legközelebbi hulladékgyűjtő hely ad tájékoztatást. Az ilyen típusú hulladékok nem megfelelő módon történő ártalmatlanítása esetén a helyi előírások értelmében bírság szabható ki.

**Az Európai Unió országaiban működő vállalkozások részére**

Ha elektromos vagy elektronikus berendezést kíván ártalmatlanítani, akkor erre vonatkozóan kérjen információkat a termék eladójától vagy forgalmazójától.

**Ártalmatlanítás az Európai Unió országain kívül**

Ez a jel az Európai Unióban érvényes. Amennyiben ezt a terméket ártalmatlanítani kívánja, akkor tájékoztatásért forduljon a termék eladójához vagy a helyi önkormányzati hivatal illetékes osztályához.



A termék megfelel az adott termékekre vonatkozó összes európai uniós műszaki és egyéb előírásnak.